

Montážní instrukce

Emk Click



Před započítím prací...

1. Příprava

Je nutné zjistit, zda je střecha pravouhelná. To se provede přeměřením úhlopříček. Když je jejich délka stejná, je střecha v pořádku. V opačném případě se musí provést potřebné úpravy na štítech střechy a tabule Emk Click se položí kolmo k okapu. Rozdíl 20-30 mm v délce úhlopříček je nepodstatný a dá se kompenzovat „Oplechováním štítu“.

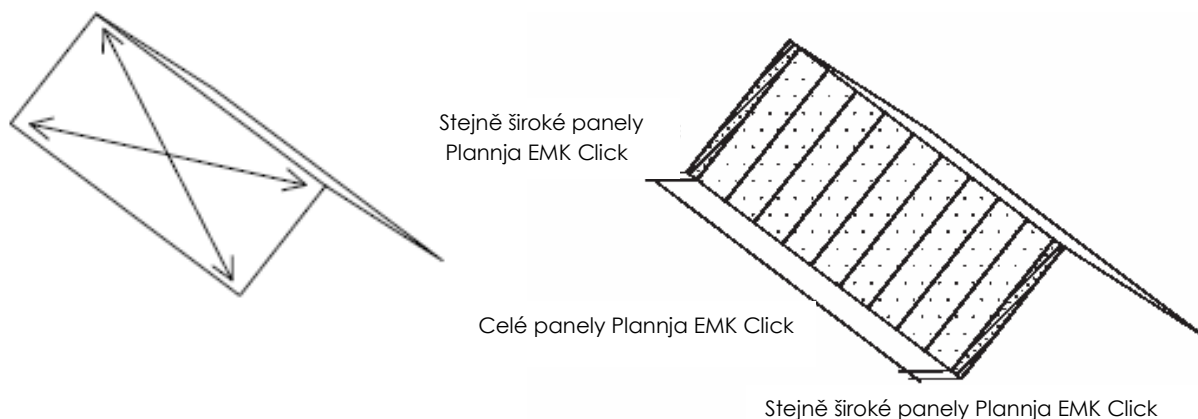

Z estetického hlediska je vhodné aby oba krajní panely Plannja Emk Click byly stejně široké.

2. Nářadí

Není nutno používat speciální nářadí. Budete potřebovat elektrickou nebo akumulátorovou vrtačku s pravolevým chodem a regulací otáček, případně s možností nastavení momentu dotažení. Pro dělení materiálu se výborně hodí elektrické prostřihovací nůžky – nibler.



JE ZAKÁZÁNO používat brusky (flexky), při jejichž použití dochází k poškození ochranných vrstev střešní krytiny i samostatné oceli.

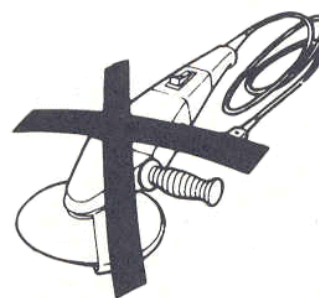

3. Opravy

Případné poškození povrchu způsobené při montáži musí být opraveny speciální "korekční barvou". Všechny kovové zbytky po vrtání a stříhání musí být odstraněny, protože mohou způsobit poškození plechů.

4. Minimální sklon krytiny

POZOR!!! Minimální sklon pro Emk Click je **8° nebo 14%**.

5. Manipulace, přeprava a skladování

Správně
Panely Plannja Emk Click skladujte pouze ve stojanu. Ve svislé pozici



Správně
Panely Plannja Emk Click přepravujte pouze ve stojanu. Ve svislé pozici

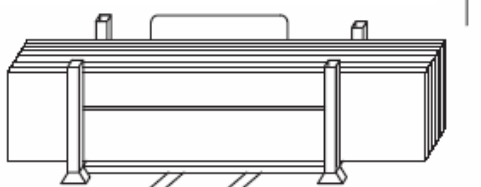

Nesprávně
Při skladování a transportu ve vodorovné poloze hrozí deformace profilu panelu EMK Click

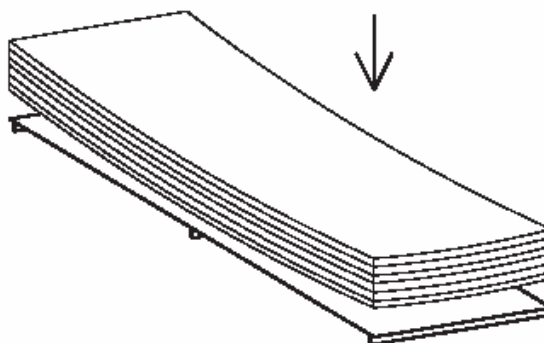

POZOR: Manipulace a skladování Emk Clicku musí být realizována pouze ve svislé poloze.!!!

6. Bezpečnost práce

Při práci se vždy řiďte předpisy BOZP.

7. Technické údaje

Povrch: Hard Coat 25 µm je nejmodernější povrchová úprava nové generace, kde odolnost vůči UV záření zajišťuje polyesterová matrice, plněná keramickými zrnky, zaručujícími vysokou mechanickou odolnost. Vyznačuje se unikátním sametovým vzhledem a vlastnostmi na rozhraní mezi tvrdostí a pružností.

Plannja Hard Coat



Polyester 30 Jedná se o standardní úpravu od švédské firmy Prelaq, která je spolu s ocelárnami SSAB dodavatelem plechů pro výrobce Plannja AB. Polyester je organická povrchová úprava vysoké kvality, odolávající UV záření, což zaručuje vysokou stabilitu barev a lesku.

Materiál :	Pozinkovaný ocelový plech
Tloušťka:	0,50 mm
Hmotnost :	4,6 kg/m ²
Krycí šířka :	500 mm
Šíře profilu :	615 mm
Délka:	700 ÷ 7000 mm
Záruka:	10 let



Spoj profilů

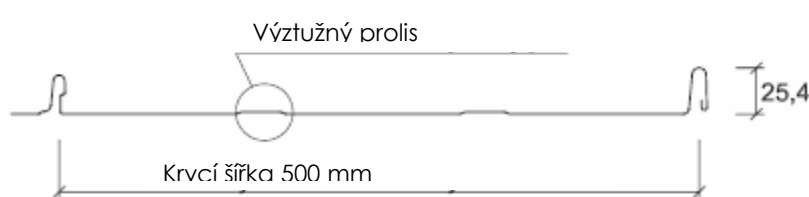

Dostupné barvy:

Hard coat 25: 01 černá, 12 hnědočervená, 15 šedá metalická, 20 šedá, 22 tmavě červená, 42 cihlová, 45 stříbrná metalická, 55 měděná metalická, 56 hnědá

Polyester 30: 015 černá, 022 světle šedá, 045 stříbrná metalická, 078 bílá, 087 tmavě šedá, 384 hnědá, 387 temně hnědá, 418 tmavě červená, 742 cihlová

5. Návrh lať

Nejlepší je použití dřevěných desek 32 x 70 mm v rozpětí od 250 – 300 mm, v závislosti na sklonu střešního pláště. Čím je sklon vyšší, tím může být odstup větší. Poslední deska nebo lať se montuje 10cm od vrcholu strechy. Viz obrázek č. 47. Doporučuje se i montáž na celoplošné bednění s pojistnou hydroizolací a minimální tloušťkou desek 24 mm. Zvláště u zateplených střešních plášťů je nutné krycí vrstvu odvětrat pomocí kontratí, jejichž použití není na obr. 47 zcela patrné. Doporučená výška kontratí je 35 mm, při sklonech pod 25° již 60 mm.

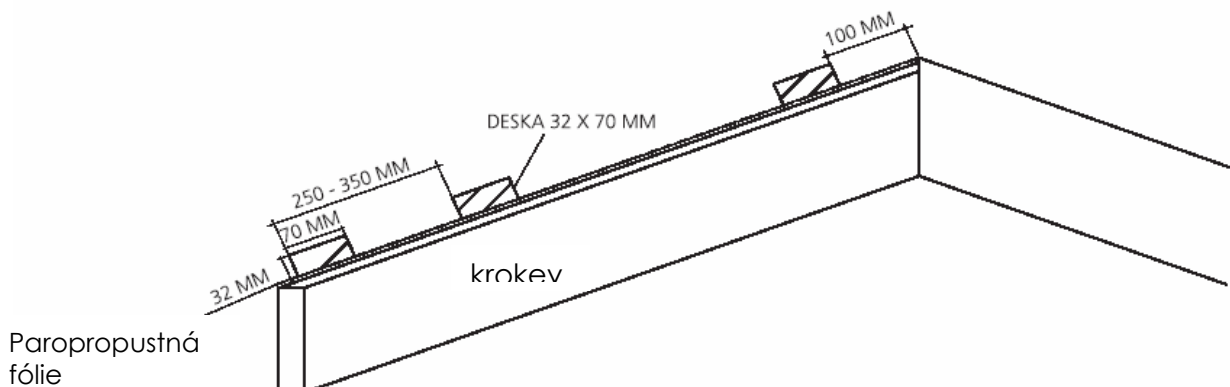

Obr.: 47 příklad montáže podpor pod krytinu Plannja EMK Click

6. Upevnění

Pro montáž Plannja EMK Click se používají tyto typy šroubů:

- 4,2 x 25 křížové s kulatou hlavou pro připevnění Clicku k podkladu
- 4,8 x 20 pro montáž ventilační lišty, hřebenáče a oplechování
- 4,8x35 pro montáž panelů Emk Click do první desky/latě a oplechování



4,2 x 25



4,8 x 20



4,8 X 35

10. Montážní instrukce

Panely pokládáme z pravé strany směrem k levé v pravém úhlu k okapům

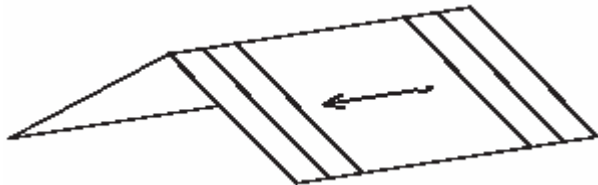

11. Montáž

a. Než začnete, nejprve nainstalujte žlaby, okapovou hranu a ochranný větrací pás na kontra latě. Okapová hrana musí být připevněna vruty s plochou hlavou do první desky/latě nad okapem.

b. Vždy připevňujte Plannja Emk Click kolmo k hraně okapu. První panel připevněte jedním šroubem (4,2x25) do první desky, vyrovnáme jej podle lemování okapu a připevníme farmářským šroubem s podložkou 4,8x35 k první desce.

c. První a poslední dva panely Emk Click mají být připevněny ke každé desce/lati. Všechny šablony mají být připevněny do prvních a posledních třech latí. Zbývající šrouby 4,2x 25 použijte pro připevnění Clicku střídavě do každé druhé desky/latě. Nezapomene, že tyto montážní šrouby je nutné nedotahovat a vytvořit tak prostor pro tepelnou dilataci panelů.

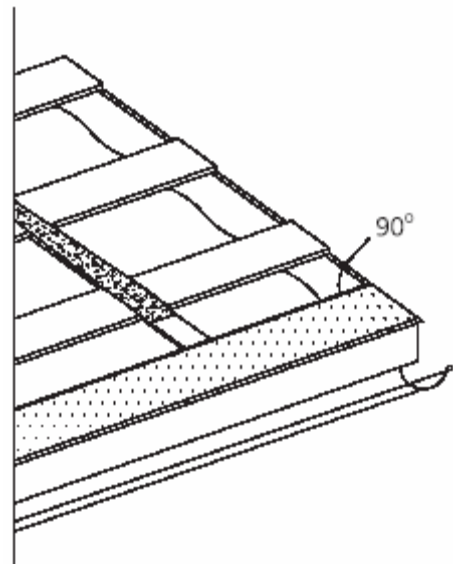

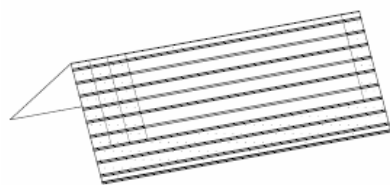

Obr. 5

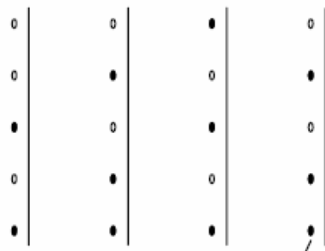

Vrut 4,2 x 25

Obr. 6

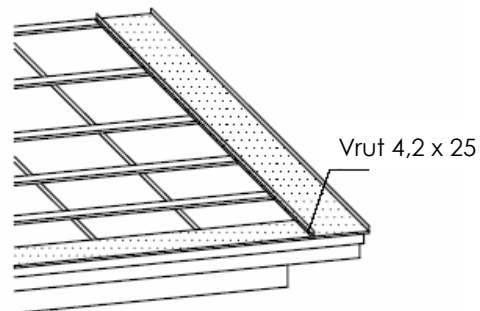

Obr. 7

d. Jednotlivé panely se spojují pomocí systému CLICK. Na přišroubovaný zámek první šablony přiložíme další panel a kolmým tlakem (zašlápnutím) směrem od okapu k hřebeni zaklapneme a opatrně srovnáme okapovou linii šablon šablon do jedné přímky pomocí prkna nebo gumové paličky.

e. Každý panel se připevňuje vrutem 4,8 x 35 v okapové hraně ve vzdálenosti maximálně 2 cm od zámku CLICK. Ostatní šablony mají být připevněny stejně.

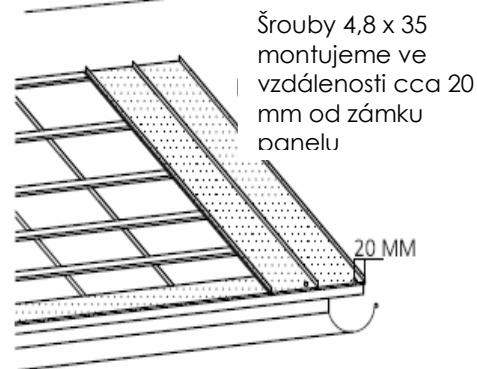
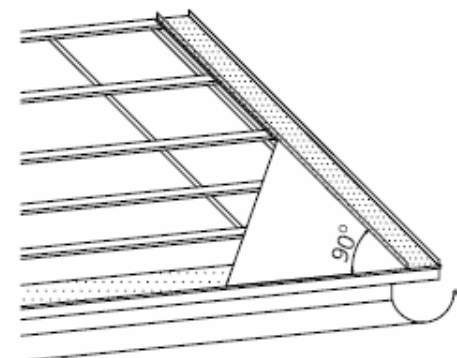

f. Úžlabí

Úžlabí se osadí a připevní pomocí příponek dle obr. 8, použijte šrouby 4,2 x 25 mm. Je nutné dodržet minimální vzdálenost montáže Emk Click 10 cm od osy úžlabí viz obr. 9. Přesah panelů Emk Click do úžlabí má být min. 20 – 25 cm. Při zarovnávání spodní hrany panelů v úžlabí je zapotřebí sestavit šablonu úhlu z prken obr.10.

Všechny šablony vedoucí do úžlabí mají být připevněny šrouby 4,8 x 35 ve své spodní části stejně jako je tomu při montáži na okapovou hranu. Šrouby umístěte mimo úžlabní plech do desky/latě.

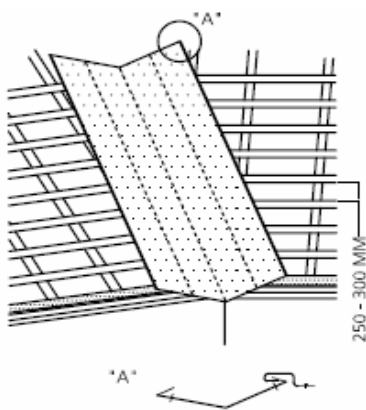

Obr. 8

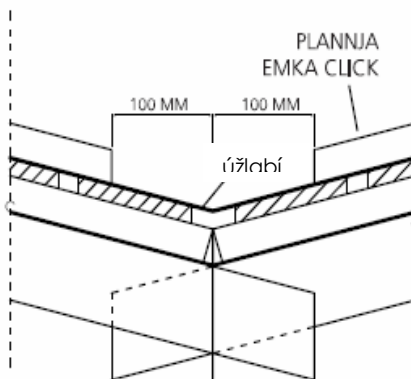

Obr. 9

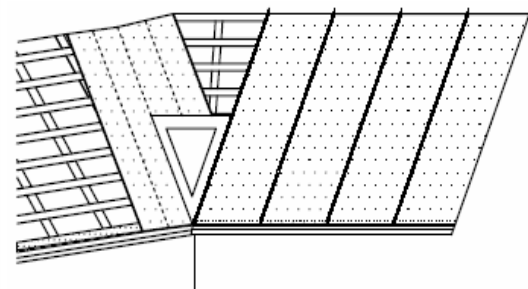

Obr. 10

Plannja



SKANTAK[®]

664 34 Kuřim
okr. Brno-venkov

Tel.: 541 210 777

Tel.: 541 247 509

Fax: 541 261 168

skantak@skantak.cz

Prodejní sklad:

Skladový areál KAMPOS (dříve Investa), Blanenská 355, 664 34 Kuřim

tel.,fax: 541 231 705, , mob.: 723 133 472

www.skantak.cz